

9580T

Телескопические колесные погрузчики



WEIDEMANN
designed for work



9580T Технические характеристики

Данные двигателя Стандарт

Производитель	Deutz
Марка двигателя	TCD 3.6 S5
Цилиндр	4
Мощность двигателя (макс.)	100 (136) кВт (л. с.)
При (макс.)	2300 об./мин.
Объем	3621 см ³
Охлаждение	Вода/наддувочный воздух
Уровень нормы токсичности ОГ	V
Дополнительная очистка ОГ	DOC/DPF/SCR

Данные двигателя Опция

Производитель	Deutz
Марка двигателя	TCD 4.1 S5
Цилиндр	4
Мощность двигателя (макс.)	115 (156) кВт (л. с.)
При (макс.)	2300 об./мин.
Объем	4038 см ³
Охлаждение	Вода/наддувочный воздух
Уровень нормы токсичности ОГ	V
Дополнительная очистка ОГ	DOC/DPF/SCR
Электрическая установка	
Рабочее напряжение	12 V
Генератор (опция)	120 (150) A
Вес	
Рабочий вес (в стандартной комплектации)	11 210 кг
Опрокидывающие нагрузки на ковш - машина расположена прямо	6594 (3495*) кг
Опрокидывающие нагрузки на ковш - машина повернута	5871 (3112*) кг
Опрокидывающие нагрузки на вилочный захват для поддонов - машина расположена прямо	5775 (3265*) кг
Опрокидывающие нагрузки на вилочный захват для поддонов - машина повернута	5142 (2907*) кг
Данные транспортного средства	
Мост	PA1900
Рабочее место водителя	Кабина
Скорость движения	0-20 (30/40) км/ч
Передачи	3
Объем бака	140 л
Гидравлическое масло	125 л
Гидравлическая система	
Гидравлическая система привода - Рабочее давление	480 бар
Рабочая гидравлика - Производительность (опция)	150 (180) л/мин
Рабочая гидравлика - Рабочее давление	250 бар
Привод	
Тип привода	гидростатический
Приводной механизм	карданного вала
Шумовые характеристики	
Усредненный уровень акустической мощности LwA	100,7 дБ(A)
Гарантированный уровень акустической мощности LwA	102 дБ(A)
Заданный уровень звука LpA	70 дБ(A)

*Значения опрокидывающей нагрузки при выдвинутой стреле

Расчет опрокидывающей нагрузки согласно ISO 14397 (горизонтальная подъемная рама)

DPF = сажевый фильтр

DOC = дизельный катализатор окисления

SCR = избирательная каталитическая нейтрализация

Вибрации (взвешенное фактическое значение)

Вибрации рукоятки: Вибрация рукоятки составляет не более 2,5 м/с²

Совокупная вибрация корпуса: данная машина оснащена сиденьем, отвечающим требованиям EN ISO 7096:2000.

При использовании погрузчика по назначению значения совокупной вибрации корпуса варьируются в диапазоне от менее 0,5 м/с² до кратковременного максимального значения.

При расчете значений вибрации согласно ISO/TR 25398:2006 рекомендуется использовать приведенные в таблице значения. При этом следует принимать во внимание фактические условия эксплуатации.

Телескопические погрузчики, как и колесные погрузчики, классифицируются по рабочему весу.

Тип нагрузки	Типичные условия эксплуатации	Среднее значение			Стандартное отклонение (s)		
		1,4*a _{w,eqx}	1,4*a _{w,eqy}	a _{w,eqz}	1,4*s _x	1,4*s _y	сек _z
		[м/с ²]	[м/с ²]	[м/с ²]	[м/с ²]	[м/с ²]	[м/с ²]
Компактный колесный погрузчик (рабочий вес < 4500 кг)	Load & carry (погрузочные и транспортировочные работы)	0,94	0,86	0,65	0,27	0,29	0,13
Колесный погрузчик (рабочий вес > 4500 кг)	Load & carry (погрузочные и транспортировочные работы)	0,84	0,81	0,52	0,23	0,2	0,14
	Использование при разработке полезных ископаемых (тяжелые условия эксплуатации)	1,27	0,97	0,81	0,47	0,31	0,47
	Перегон	0,76	0,91	0,49	0,33	0,35	0,17
	Режим перемещения	0,99	0,84	0,54	0,29	0,32	0,14

9580T

Телескопические колесные погрузчики

9580T Размеры

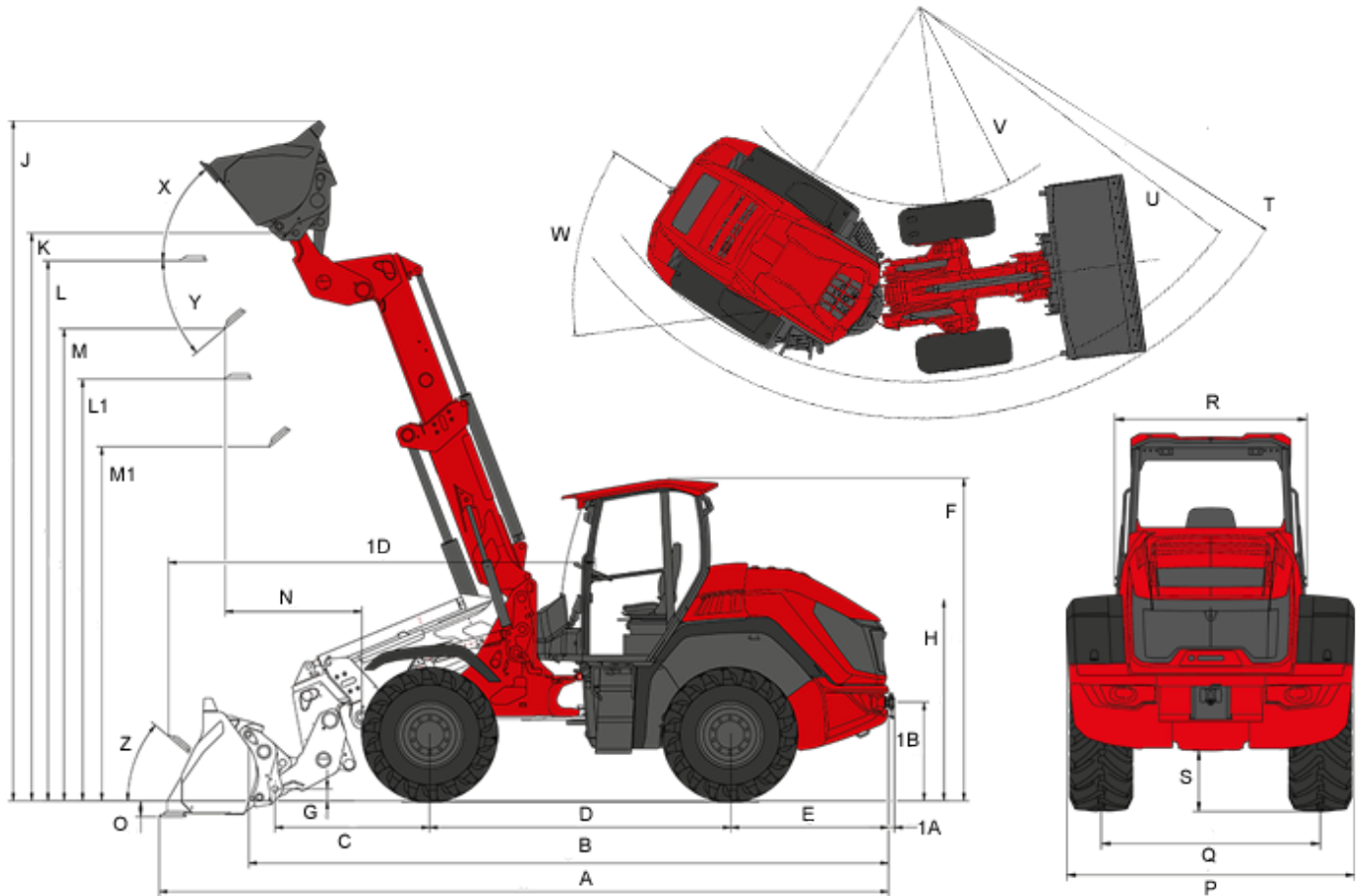

A	Общая длина	6.980 мм
B	Общая длина без ковша	6.090 мм
C	Расстояние от центра моста до центра вращения ковша	1440 мм
D	База	2.900 мм
E	Вынос задней части кузова	1.520 мм
F	Высота с кабиной	3.110 мм
H	Высота сиденья	1.940 мм
J	Общая высота рабочей зоны	6.500 мм
K	Макс. высота до центра вращения ковша мм	5.480 мм
L	Высота погрузки	5.210 мм
M	Высота выгрузки	4.580 мм
N	Достигаемость при M	1.300 мм
O	Глубина копания	130 мм
P	Общая ширина	2.390 мм
Q	Ширина колеи	1.820 мм
S	Дорожный просвет	502 мм
T	Максимальный радиус	5.770 мм

U	Радиус по внешнему краю	4.900 мм
V	Внутренний радиус	2.450 мм
W	Угол поворота	40 °
X	Угол подъема на макс. высоте	50 °
Y	Макс. угол опрокидывания	40 °
Z	Угол подъема на грунте	40 °

9580T

Телескопические колесные погрузчики

9580T Стандартные компоненты

Двигатель

- Турбодизельный двигатель Deutz TCD 3.6 S5 (100 кВт/136 л. с.) | DOC/DPF/SCR | EC: Уровень V

Рулевое управление

- Гидравлическое управление шарнирным сочленением с качающейся осью сзади

Шины

- 500 / 70 R24 Michelin XMCL ET 40

Привод/ось

- Ось планетарных шестерен PA1900
- Гидростатический полный привод посредством раздаточной коробки и карданного вала, выбор направления движения с помощью джойстика
- 100 %-ная блокировка дифференциала в передней и задней оси
- Скорость 20 км/ч
- 3 ступени скорости (7 км/ч / 15 км/ч / 20 км/ч)
- Рабочий тормоз: дисковый тормоз в передней оси воздействует посредством карданного вала на заднюю ось
- Стояночный тормоз: электрогидравлический дисковый тормоз с пружинным энергоаккумулятором в передней оси воздействует посредством карданного вала на заднюю ось

Системы освещения

- Система освещения в соответствии с Правилами допуска транспортных средств к движению
- Фары рабочего освещения, 4 спереди, 2 сзади на крыше кабины

Кабина

- Комфортная кабина 2-дверная, ROPS/FOPS, уровень 2
- Кондиционер с климат-контролем
- Подъемные стекла в обеих дверях; люк с стеклоочистителем
- Радио
- Цветной 7-дюймовый дисплей для отображения всей важной информации о машине

Сиденье

- Удобное сиденье с ремнем безопасности с полной амортизацией, регулировкой по весу, наклону спинки и в продольном направлении

Погрузочное устройство

- Высота подъема телескопической консоли 5480 мм
- Устройство быстрой замены согласно ISO 23727 (система Volvo TPV), гидравлическое
- Z-кинематика
- 1 подъемных цилиндра
- 1 опрокидывающих цилиндра
- Система автоматического отвода ковша
- Блокирующий клапан (защита трубы подъемных и опрокидывающих цилиндров)

Гидравлика

- Джойстик с электрической системой вспомогательного управления с переключателем направления движения и интегрированной кнопкой блокировки дифференциала
- 3-й контур управления спереди, посредством джойстика, с электрической системой вспомогательного управления

пропорциональной

- Регулировка объема гидравлического масла при помощи системы «Jog Dial»
- Сброс давления в гидравлических разъемах на погрузочном рычаге
- Система измерения нагрузки, 150 л/мин
- Безнапорная обратная линия спереди (вкл. линию отвода утечек)

Прочее

- Ящик с инструментами
- Набор инструментов
- Реверсный вентилятор
- 13-контактная розетка спереди для двойной функции

Оснащение согласно Правилам допуска транспортных средств к движению (StVZO)

- Подтверждение данных (ABE = общее разрешение на эксплуатацию) для самоходной рабочей машины* (в сочетании с 30 или 40 км/ч необходимо также заказывать освещение номерного знака) *Действует в следующих странах: Германия, Люксембург, Нидерланды, Австрия, Словакия, Чешская Республика, Швейцария, Эстония, Латвия, Литва (сведения для других стран можно получить, связавшись с местным партнером по сбыту компании Weidemann).

9580T

Телескопические колесные погрузчики

9580T Опции

Кабина водителя

- Наружные зеркала заднего вида с обогревом и электрической регулировкой
- Обогрев заднего стекла
- Предпусковой подогреватель, вкл. систему предварительного прогрева двигателя, программируемую
- Отделение для документации
- Держатель панели управления на средней стойке
- Розетка для управляющего сигнала 7-конт. для рассеивателя соли
- Угольный фильтр (салонный фильтр)

Сиденье

- Сиденье с текстильной обивкой; с пневматической подвеской
- Сиденье с текстильной обивкой; с пневматической подвеской; обогрев сиденья

Системы освещения

- Фары рабочего освещения на крыше кабины, 4 спереди, 2 сзади, 2 сзади сбоку
- Светодиодные фары рабочего освещения на крыше кабины, 4 спереди, 2 сзади, 2 сзади сбоку
- Светодиодные фары рабочего освещения на телескопической стреле, 2 спереди
- Проблесковый маячок (желтого цвета)
- Проблесковый маячок, светодиодный (желтого цвета)

Оснащение согласно Правилам допуска транспортных средств к движению (StVZO)

- Освещение номерного знака, вкл. держатель номерного знака спереди

Двигатель

- Турбодизельный двигатель TCD 4.1 S5 (115 кВт/156 л. с.) | DOC/DPF/SCR | EC: Уровень V
- Предварительный прогрев двигателя, топлива, гидравлического масла (230 В)

Привод/оси

- 30 км/ч Power Drive 370, увеличение тягового усилия
- 40 км/ч Power Drive 370
- Двухпроводной пневматический тормоз
- Handinching (устройство для движения с малой скоростью) и ручка акселератора

Шины

- 540 / 70 R24 Michelin XMCL ET 0
- 600 / 55 R26.5 Alliance 331 ET 0
- 700 / 55 R26.5 Alliance 331 ET -50
- 17.5 R25 Michelin SNOWPLUS ET 50
- 540 / 70 R24 Michelin BIBLOAD ET 0
- Защита шин от проколов

Погрузочное устройство

- Гашение колебаний при загрузке

Гидравлика спереди

- Монтажные детали для рабочей платформы (комплектуются только на заводе. Не входит в комплект дополнительного оснащения)
- 3-й контур управления, система измерения нагрузки Load Sensing 180 л/мин, рабочая гидравлика

- Система High Flow – высокомогущная гидросистема двойного действия, 150 л/мин
- Система High Flow - высокомогущная гидросистема двойного действия, 180 л/мин
- Переключающий клапан спереди на 3-м контуре управления (3-й контур управления с 4 разъемами)

Гидравлика сзади

- Безнапорная обратная линия сзади (включая линию отвода утечек)
- Дополнительный контур управления опрокидывающего механизма сзади (40 л/мин) простого действия (одно соединение)
- Гидравлический разъем сзади (40 л/мин) двойного действия (два соединения), включая соединение для опрокидывающего механизма
- Два гидравлических разъема сзади (40 л/мин) двойного действия (четыре соединения)

Гидравлическое биомасло

- Panolin HLP Synt46 (гидравлическое биомасло)

Электрические разъемы спереди

- 13-контактная розетка спереди для выполнения двойных функций (управление: посредством 2 кнопок на джойстике; 1-я функция с фиксацией, 2-я функция без фиксации)
- 13-контактная розетка спереди для выполнения двойных функций (управление: посредством 2 кнопок на джойстике; 1-я функция без фиксации, 2-я функция без фиксации)
- 13-контактная розетка спереди для выполнения двойных функций (управление: посредством 2 кнопок на джойстике; 1-я функция с фиксацией, 2-я функция с фиксацией)

Электрические разъемы сзади

- 7-контактная розетка сзади для освещения заднего навесного оборудования
- 3-контактная розетка сзади

Опции обеспечения безопасности

- Сигнализатор заднего хода (акустический)
- Предупредительные линии, красно-белые (согласно DIN 30710)
- Защитный пакет для промышленного применения
- Имобилайзер (управление посредством закодированного ключа зажигания)
- Сигнальный треугольник

Прочее

- Комбинированный набор (знак аварийной остановки/аптечка)
- Полностью автоматическая централизованная система смазки
- Полностью автоматическая централизованная система смазки (агрессивные среды: резьбовые соединения и разъемы из высококачественной стали)
- Меры по обеспечению безопасности при использовании в агрессивных средах (работа с солью, реагентами или удобрениями)

Специальное лакокрасочное покрытие

- Специальное лакировочное покрытие RAL, одноцветное – вместо красного Weidemann

Сцепные устройства и устройства для эвакуации

- Сцепка, регулируемая по высоте, автоматическая
- Опорная стойка для сцепок
- Автоматическая сцепка, регулируемая по высоте для опорной стойки
- Сцепка с шаровой головкой K50, регулируемая по высоте для опорной стойки
- Сцепка Piton-Fix, регулируемая по высоте для опорной стойки
- Сцепка CUNA D3, регулируемая по высоте для опорной стойки
- Сцепка Auto-Hitch, включая соединение для опрокидывающего механизма

- Сцепка Auto-Hitch (включая гидравлическое управление) и гидравлическое соединение двойного действия сзади, включая соединение для опрокидывающего механизма
- Гидравлический тормозной клапан прицепа

Допуск для использования в качестве тягача

- Допуск для тракторов ЕС (отличается в зависимости от страны. Более подробные сведения можно получить, связавшись с местным партнером по сбыту компании Weidemann)

Примечание: Обратите внимание, что доступность различных видов оборудования может варьироваться в зависимости от страны, в которой находится заказчик. Вполне возможно, что определенная информация или выпускаемый продукт могут быть недоступны в вашей стране. Более точная информация о мощности двигателя приведена в руководстве по эксплуатации; фактическая отдаваемая мощность может изменяться в зависимости от условий эксплуатации. За исключением ошибок и пропусков. Изображения.

Copyright © 2022 Weidemann GmbH.